

# REAL STEEL

## ШКАФЫ ОФИСНЫЕ

серии АМ, М

*Паспорт и инструкция по эксплуатации*



## 1. НАЗНАЧЕНИЕ

1.1 Шкафы офисные серии АМ, М (далее по тексту – шкаф или изделие) предназначены для хранения документов, одежды, сумок в помещениях закрытого типа.

1.2 В связи с постоянной работой по увеличению надежности, в конструкцию могут быть внесены незначительные изменения и усовершенствования, не отраженные в данном паспорте и не влияющие на эксплуатационные характеристики изделия.

## 2. МЕРЫ БЕЗОПАСНОСТИ

2.1 Изделие должно эксплуатироваться на горизонтальной поверхности. При эксплуатации запрещается отклонять шкаф от вертикального положения.

2.2 При установке необходимо соблюдать правила техники безопасности.

2.3. Загрузку шкафа (документами и т.п.) следует начинать с нижней части шкафа.

2.4 Рекомендуется распределять груз по поверхности полок шкафа по возможности равномерно для равномерной загрузки крепежных элементов.

2.5 При установке шкафа АМ0891, М-08 в качестве антресоли на шкаф АМ 1891 (2091), М-18 NEW необходимо наклеить 4 амортизатора на его нижнюю поверхность для устранения скольжения крашенных поверхностей.

## 3. ПОДГОТОВКА К РАБОТЕ

3.1. Последовательность сборки указана порядковым номером в нижнем левом углу каждого изображения сборочной операции.

3.2. Устанавливаемые элементы конструкции выделены на изображении серым цветом.

3.3. Тип и количество крепежных изделий для сборочной операции указан в левом верхнем углу ее изображения.

3.4. Скоба вставляется таким образом, чтобы V-образная выемка была с противоположной стороны от боковой стенки.

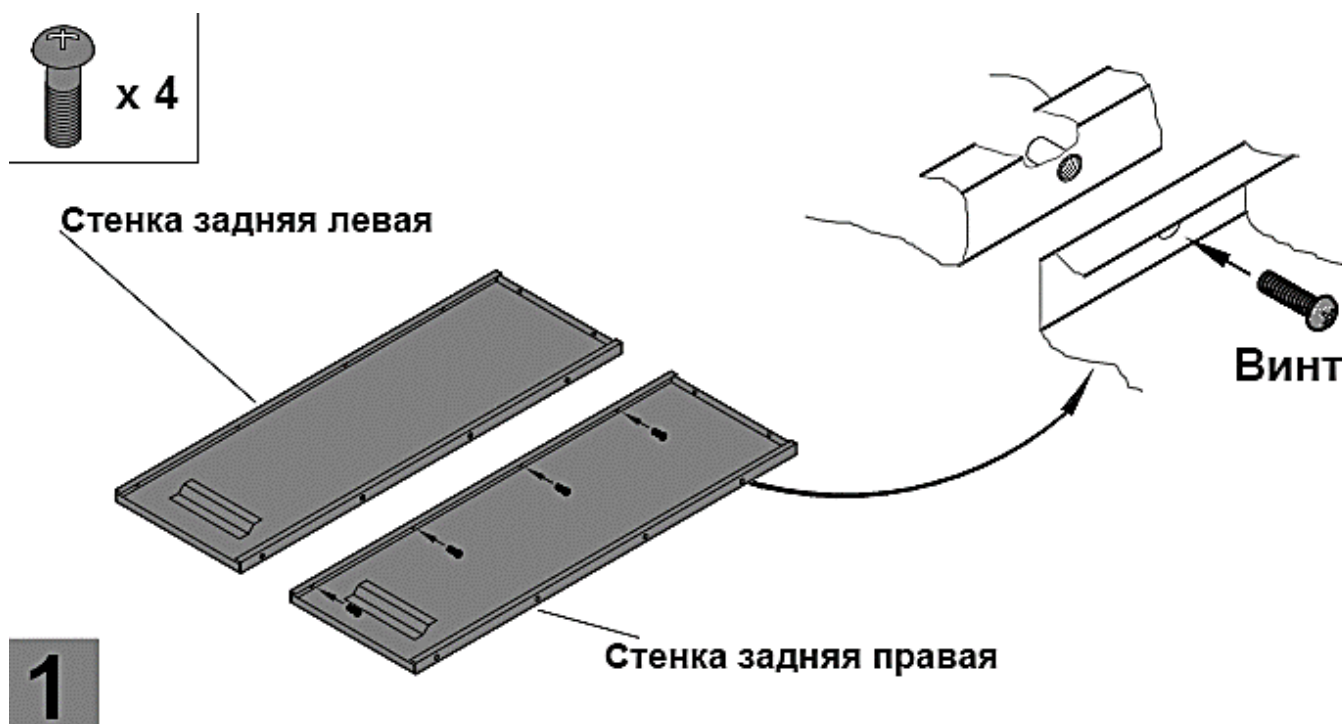

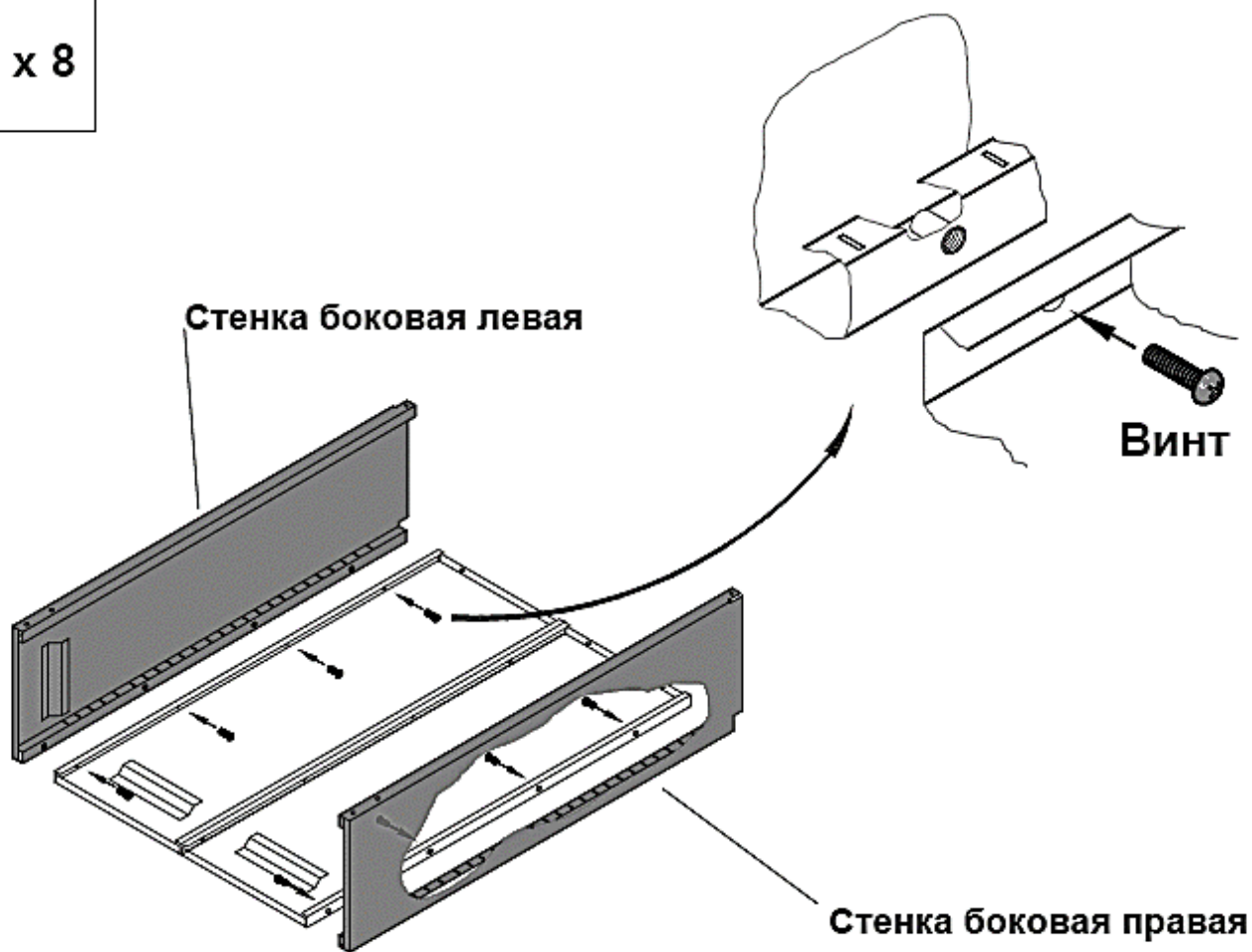



2

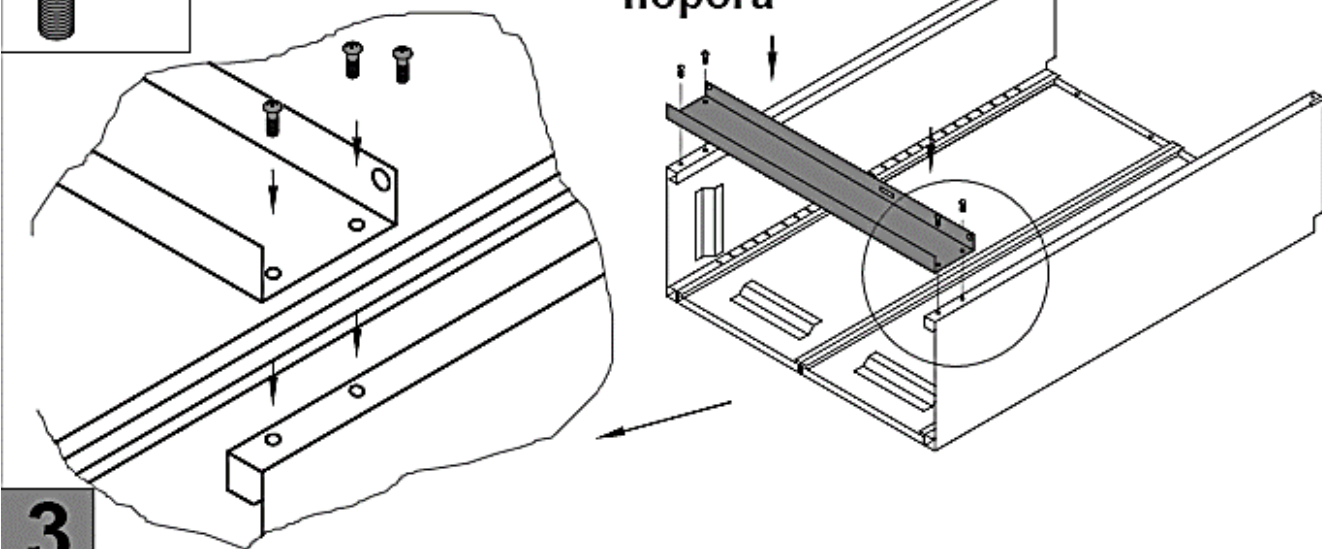

Корпус порога



3

 x 1

Крышка порога

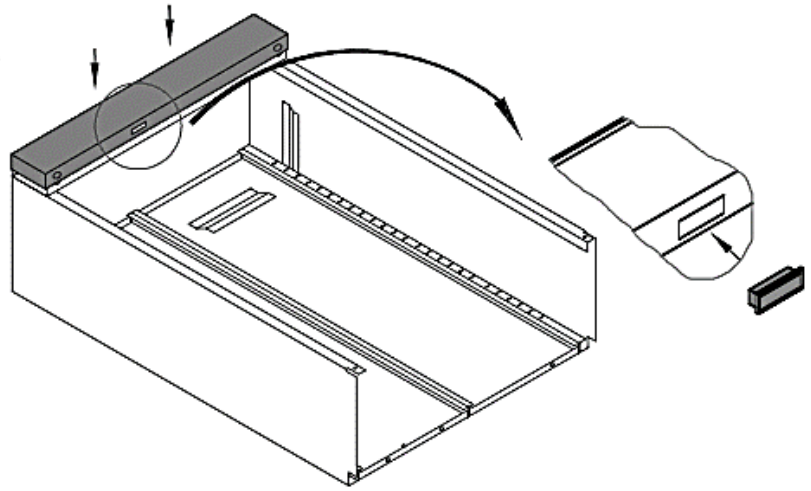

4

Основание

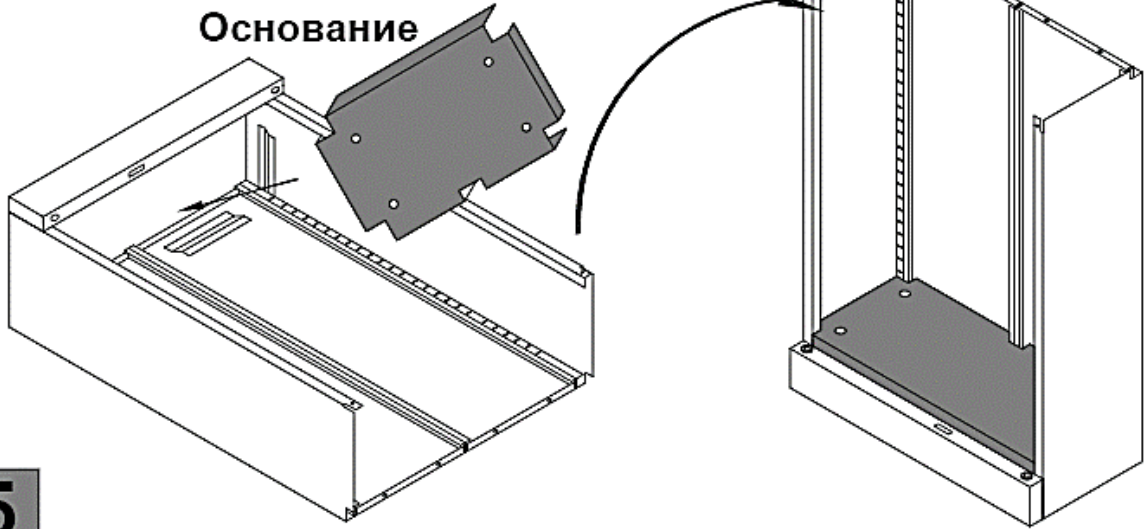

5

 x 1

Втулки

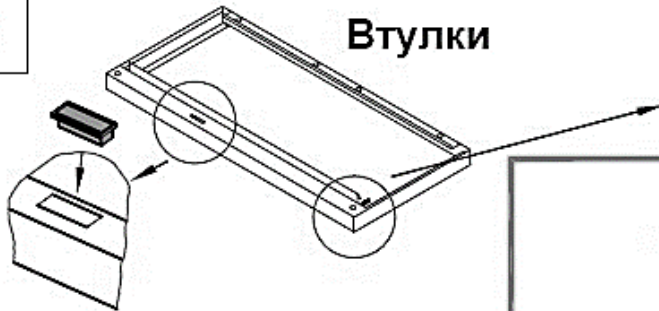

6

Крышка

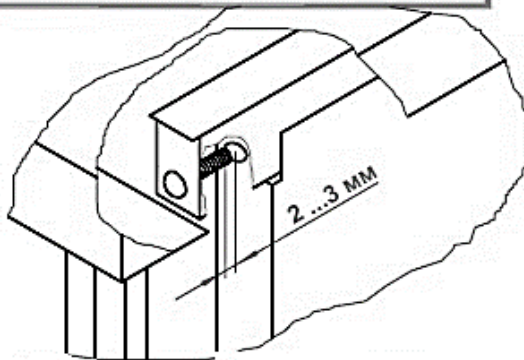

7

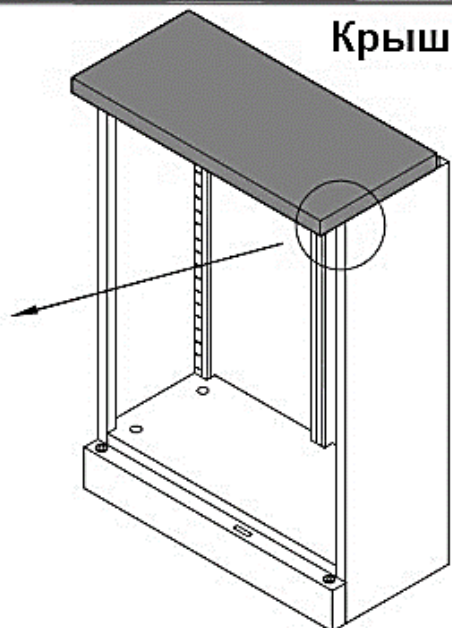

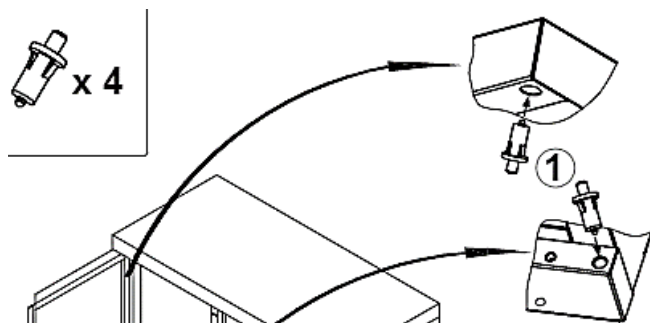
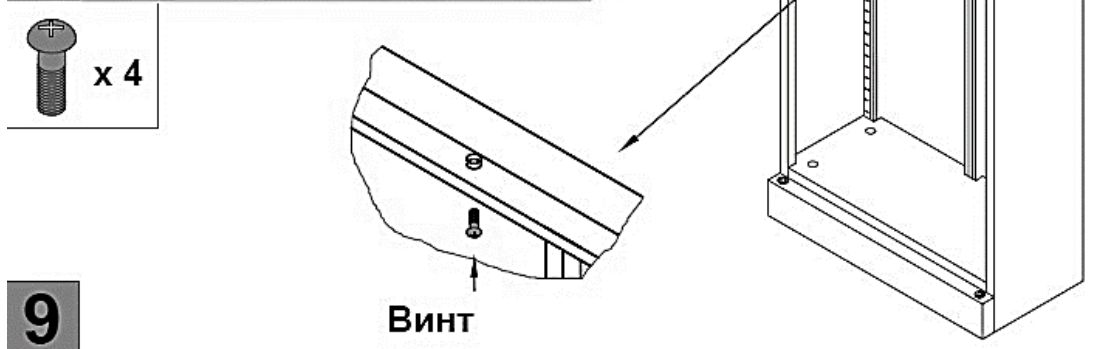
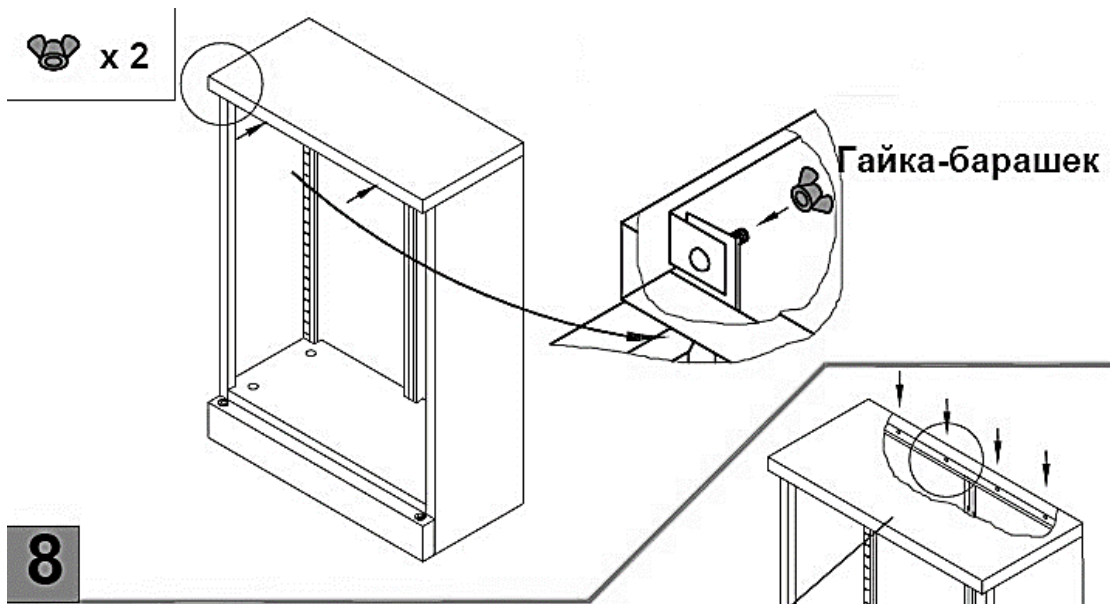

**Порядок установки дверей:**

1. Вставить ось в отверсти до упора
2. Одеть дверь на нижнюю ось.
3. Подвести верхний угол двери к оси, утопить шток оси и вставить дверь. Ось должна "отщелкнуться" в отверстие двери.

**Примечание.** Перед установкой двери убедитесь что шток оси свободно входит в отверстия, при необходимости ( не входит шток ) очистить отверстия от краски.

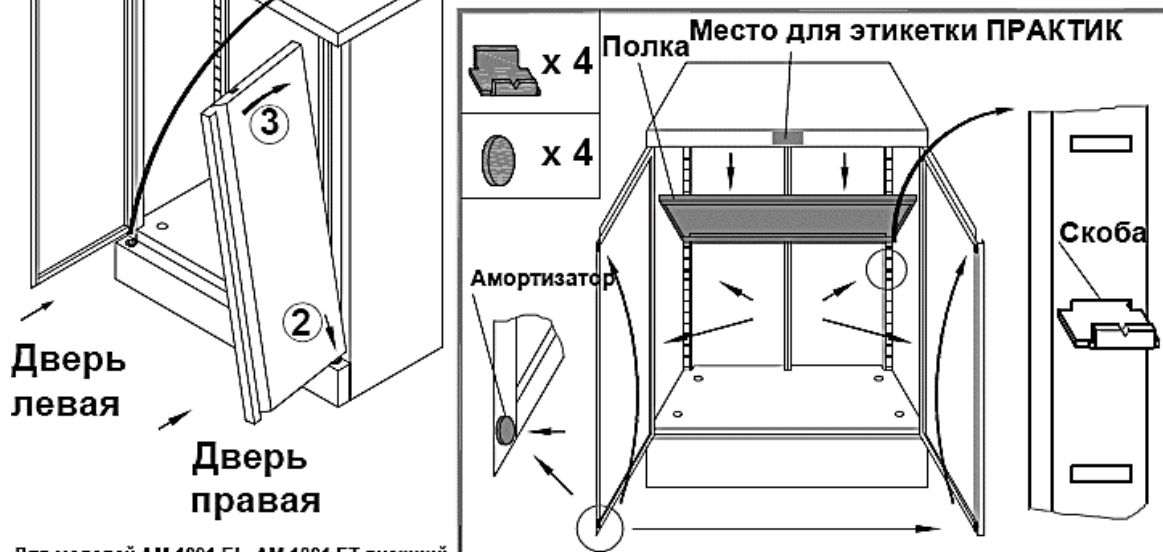

Для моделей AM 1891 EL, AM 1891 ET внешний вид правой двери отличается от изображенной на схеме.

Установить амортизаторы для плотного закрывания дверей. Количество устанавливаемых амортизаторов (два или четыре) зависит от закрывания дверей. Если двери после сборки закрываются плотно и без люфта, допускается не ставить амортизаторы.

Отверстия под установку втулок в крыше и пороге, в случае необходимости (не входят втулки), очистить от краски. Возможны конструктивные изменения, не учтенные в данной инструкции. Допускается проводить работы по поз. 8, 9 и 10 в горизонтальном положении шкафа. После установки порога следует установить пластиковую прямоугольную втулку (как показана в пункте схемы 5).

#### **4. ТЕХНИЧЕСКОЕ ОБСЛУЖИВАНИЕ, ТРАНСПОРТИРОВАНИЕ И ХРАНЕНИЕ**

4.1 Шкаф не требует технического обслуживания в процессе эксплуатации.

4.2 Покрытие, нанесенное на поверхности элементов изделия, допускает проведение влажной уборки. Не допускается применение для уборки органических растворителей и моющих средств, содержащих абразивы.

4.3 В процессе эксплуатации шкафа не допускается изменение конструкции, влияющее на его защитные и эксплуатационные характеристики.

4.4 Шкаф разрешается транспортировать в упакованном виде всеми видами транспорта в крытых транспортных средствах, а также в контейнерах, в соответствии с правилами перевозок грузов, действующими на каждом виде транспорта. Размещение и крепление изделий при перевозке в транспортных средствах должны обеспечивать их устойчивое положение, исключающее возможность смещения и ударов друг о друга и о стенки транспортного средства. Шкаф эксплуатировать строго в вертикальном положении. Хранить и транспортировать шкафы следует только в заводской упаковке.

#### **5. СВИДЕТЕЛЬСТВО О ПРИЕМКЕ**

Шкаф с артикулом \_\_\_\_\_ признан годным для эксплуатации.

Дата выпуска \_\_\_\_\_  
число, месяц, год

№ партии \_\_\_\_\_ Кол-во: \_\_\_\_\_ шт.

М.П. \_\_\_\_\_

подпись лица, ответственного за приемку

#### **6. ГАРАНТИИ ИЗГОТОВИТЕЛЯ**

6.1 Изготовитель гарантирует соответствие шкафа требованиям технических условий при соблюдении условий его транспортирования, хранения, сборки и эксплуатации.

6.2 Гарантийный срок эксплуатации – 12 месяцев со дня продажи.

6.3 Изготовитель не несет ответственности и не возмещает ущерба за дефекты, возникшие по вине потребителя или торгующей организации, при нарушении правил транспортирования и хранения, некомплектности изделия и несоблюдения требований настоящего паспорта.