

REAL STEEL

ШКАФЫ ГАРДЕРОБНЫЕ серии ШРК, ШРЭК, АШРК

Паспорт и инструкция по эксплуатации



1. НАЗНАЧЕНИЕ

1.1 Шкафы гардеробные серии ШРК, ШРЭК, АШРК (далее по тексту – шкаф или изделие) предназначены для хранения рабочей и повсеместной одежды, обуви, сумок и т.д.

1.2 Шкаф поставляется в разобранном виде и представляет собой металлический корпус, состоящий из одной или нескольких секций, в которых установлены полки и перекладины под плечики.

1.3 Шкафы предназначены для эксплуатации в закрытых помещениях в интервале температуры окружающей среды от 0 С до 30 С при относительной влажности воздуха 45-80% и атмосферном давлении (630-800) мм рт. ст. (84-106,7 кПа)

1.4 В связи с постоянной работой по увеличению надежности, в конструкцию могут быть внесены незначительные изменения.

2. ТЕХНИЧЕСКИЕ ХАРАКТЕРИСТИКИ

2.1 Изделие должно соответствовать требованиям настоящего паспорта и технической документации.

2.2 Таблица 1. Технические характеристики изделия:

Артикул	Габариты, мм (высота, ширина, глубина):	Масса, не более кг:
ШРЭК 21-530	1850х530х500	25,7
ШРЭК 22-530	1850х530х500	27,9
ШРК 21 400	1850х530х500	22,9
ШРК 22 600/800	1850х600/800х500	29,4/33,7
ШРК 24 600/800	1850х600/800х500	29,7/34,1
ШРК 28 600/800	1850х600/800х500	32/39,7
АШРК 22 600/800	560х600/800х500	10,4/12,3

3. МЕРЫ БЕЗОПАСНОСТИ

3.1 Изделие должно эксплуатироваться на горизонтальной поверхности. При эксплуатации запрещается отклонять шкаф от вертикального положения.

3.2 При установке необходимо соблюдать правила техники безопасности.

4. КОМПЛЕКТ ПОСТАВКИ

№	Наименование	ШРЭК 21-530	ШРЭК 22-530	ШРК 22-600	ШРК 24-600	ШРК 28-600	АШРК 22-600	АШРК 21-530
		/ ШРК 21-400		ШРК 22-800	ШРК 24-800	ШРК 28-800	АШРК 22-800 АШРК 22-530	АШРК 21-400
1	Панель лицевая, шт.	1/1	1	1	1	1	1	1
2	Дверь правая, шт.	1/1	1	1	2	4	1	1
3	Дверь левая, шт.	-/-	1	1	2	4	1	-
4	Стенка боковая, шт.	2/2	2	2	2	2	2	2
5	Перегородка, шт.	-/-	1	1	1	1	1	-
6	Стенка задняя, шт.	1/1	1	1	1	1	1	1
7	Перекрытие, шт.	3/3	2	2	2	2	2	2
8	Полка, шт.	-/-	2	2	2	6	-	-
9	Заклёпка 4x8, шт	35/35	37	37	59	59	26	20
10	*Винт М4х10 с фланцем, шт	*31/*35	*37	*37	*59	*59	*26	*20
11	*Гайка М4 с фланцем, шт	*31/*35	*37	*37	*59	*59	*26	*20
12	Перекладина, шт.	2/2	2	2	4	-	-	-
15	Замок почтовый, шт.	1/1	2	2	4	8	2	1
16	Крючок пластиковый, шт.	4/4	4	4	8	-	-	-
17	Винт М6х16 (для крепления антресоли к шкафу), комплект, шт.	-/-	-	-	-	-	2	2
17	Петля дверная, комплект, шт.	-/1	2	2	-	-	2	1
17	Паспорт-инструкция шкафа, шт.	1/1	1	1	1	1	1	1

5. ПОДГОТОВКА К РАБОТЕ

5.1. Проверить комплектность.

5.2 Начните сборку шкафа:

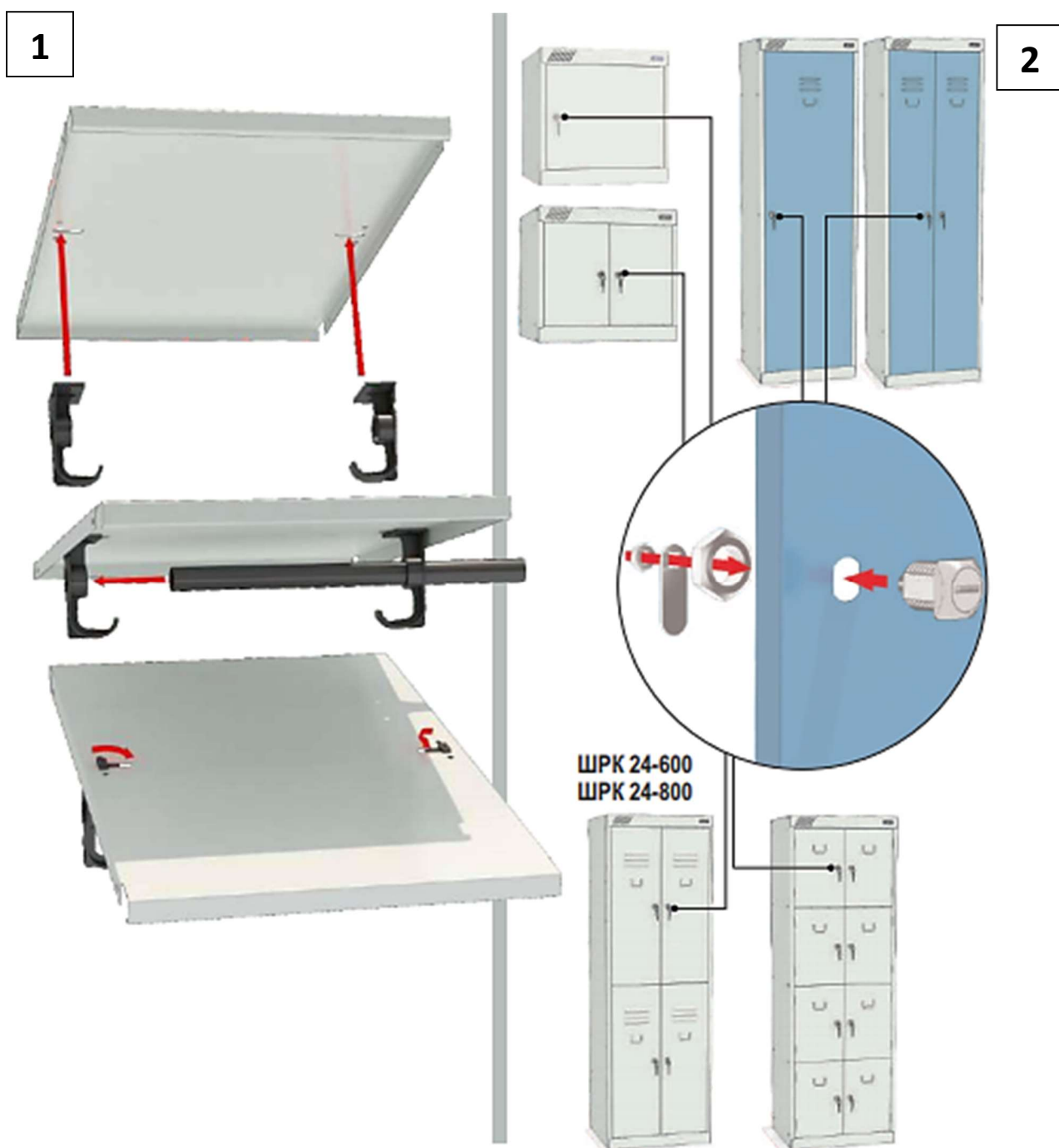

3



4

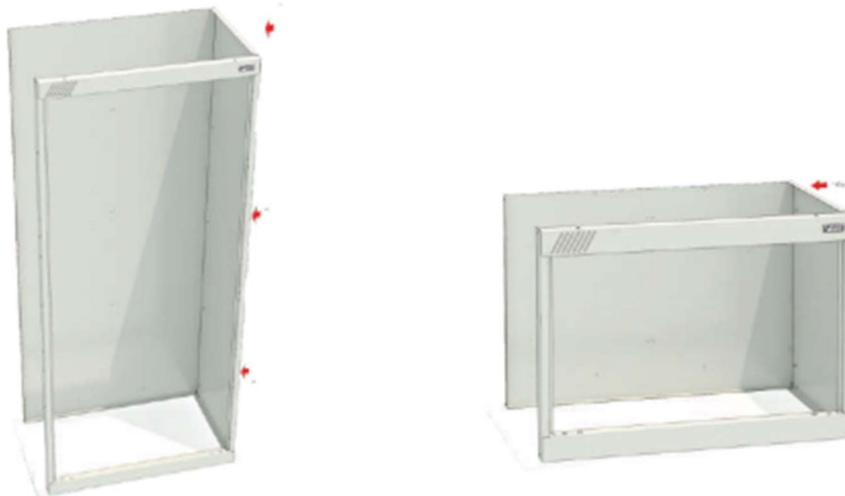

5



6

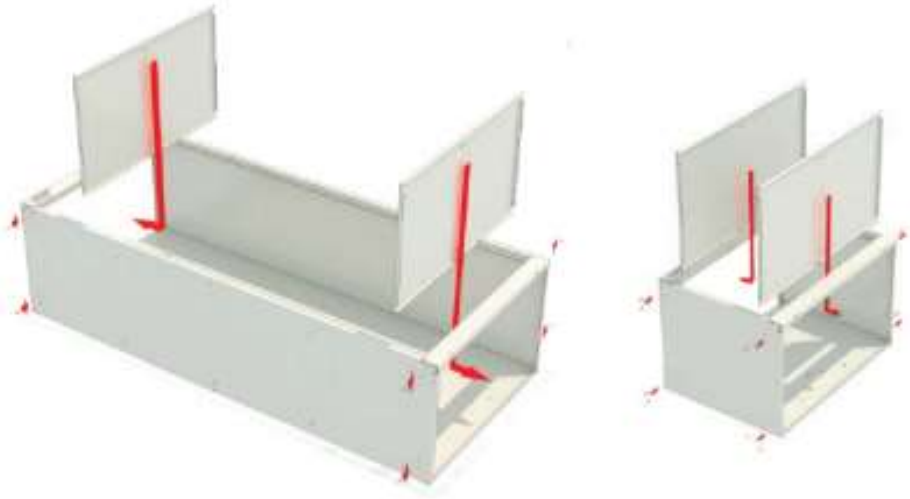

7

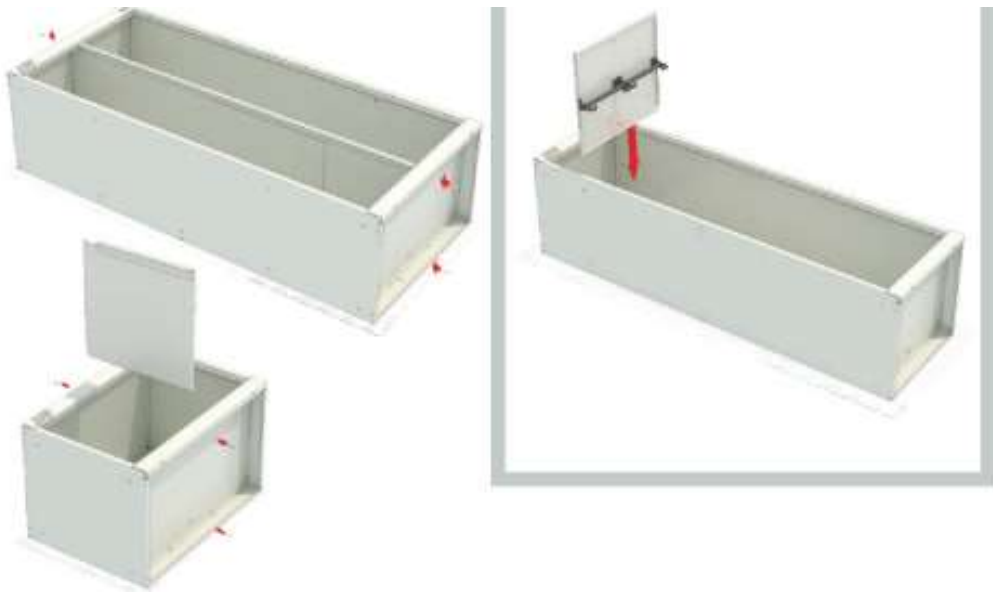

8



9



10

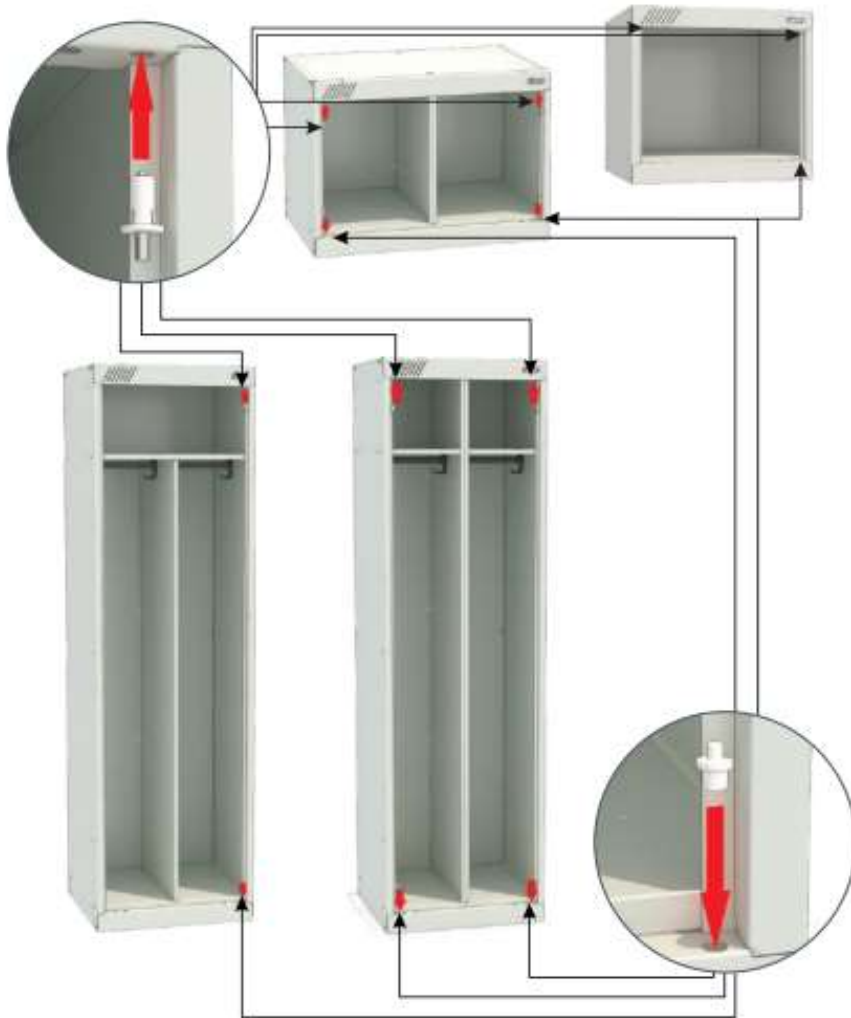

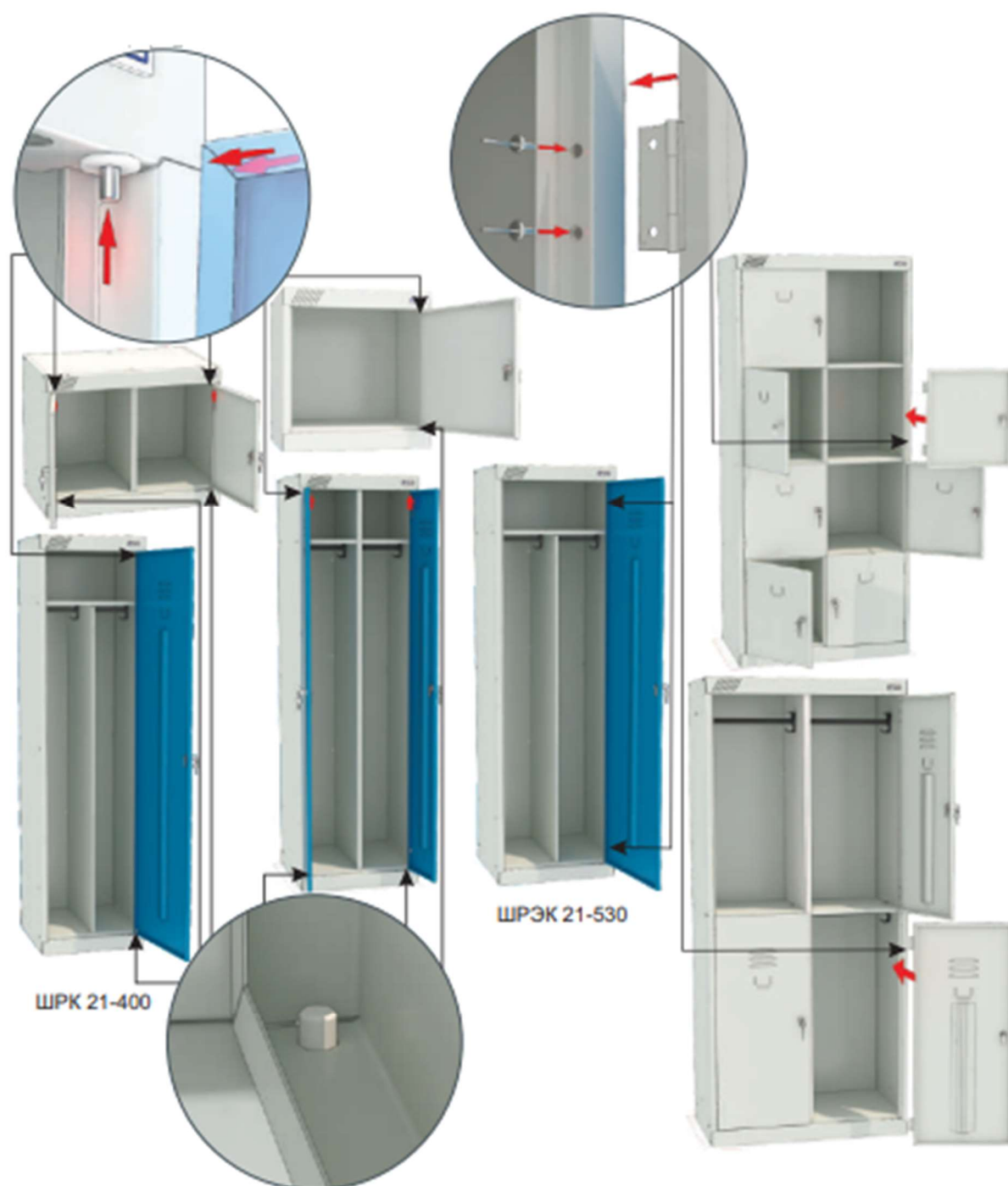

* В варианте сборки на винтах передняя панель шкафа ШРЭК 21-530 поставляется с предустановленной на карточных петлях дверью.

6. ТЕХНИЧЕСКОЕ ОБСЛУЖИВАНИЕ, ТРАНСПОРТИРОВАНИЕ И ХРАНЕНИЕ

6.1 Шкаф не требует технического обслуживания в процессе эксплуатации.

6.2 Покрытие, нанесенное на поверхности элементов изделия, допускает проведение влажной уборки. Не допускается применение для уборки органических растворителей и моющих средств, содержащих абразивы.

6.3 В процессе эксплуатации шкафа не допускается изменение конструкции, влияющее на его защитные и эксплуатационные характеристики.

6.4 Шкаф разрешается транспортировать в упакованном виде всеми видами транспорта в крытых транспортных средствах, а также в контейнерах, в соответствии с правилами перевозок грузов, действующими на каждом виде транспорта. Размещение и крепление изделий при перевозке в транспортных средствах должны обеспечивать их устойчивое положение, исключая возможность смещения и ударов друг о друга и о стенки транспортного средства. Складирование шкафов в упаковке друг на друга не более 4 штук. Транспортировать шкафы только в вертикальном положении.

6.5 Направляющие на выдвижных ящиках с периодичностью 1 раз в год смазывать смазкой «Литол – 24», либо другой аналогичной смазкой.

7. СВИДЕТЕЛЬСТВО О ПРИЕМКЕ

Шкаф гардеробный серии _____ с артикулом _____ признан годным для эксплуатации.

Дата выпуска _____
число, месяц, год

№ партии _____ Кол-во: _____ шт.

М.П. _____

подпись лица, ответственного за приемку

8. ГАРАНТИИ ИЗГОТОВИТЕЛЯ

8.1 Изготовитель гарантирует соответствие шкафа требованиям технических условий при соблюдении условий его транспортирования, хранения, сборки и эксплуатации.

8.2 Гарантийный срок эксплуатации – 12 месяцев со дня продажи.

8.3 Срок службы изделия – 7 лет.

8.4 Изготовитель не несет ответственности и не возмещает ущерба за дефекты, возникшие по вине потребителя или торгующей организации, при нарушении правил транспортирования и хранения, некомплектности изделия и несоблюдения требований настоящего паспорта.

8.5 Гарантийные обязательства распространяются на изделия, приобретенные у предприятия-изготовителя или его официальных представителей.